

CAIXA DE EMENDA ÓPTICA FECHAMENTO TERMOCONTRÁTIL - CE0144

_ DESCRIÇÃO DO PRODUTO

A Caixa de Emenda Óptica com Fechamento Termocontrátil foi desenvolvida para abrigar emendas diretas ou derivadas de cabos em redes de fibra óptica. É adequada para acomodar e proteger fusões, distribuir e concentrar fibras ópticas. Suas bandejas podem acomodar emendas, splitters e fibras nuas. A caixa vem acompanhada de uma bandeja com capacidade para 36 emendas, 1 bandeja de tudo loose e pode armazenar até dois splitters 1x8 por bandeja (ou mini PLC até 1x16). É possível expandir sua capacidade acomodando até 6 bandejas de 36 emendas cada. Ela possui 1 entrada oval e 8 entradas circulares na base com configuração unidirecional para entrada de cabos. As entradas de cabos são seladas através de tubos termocontráteis e a junção da base com a cúpula é feita através de um sistema mecânico com braçadeira. A estrutura interna possui 10 pontos para ancoragem dos elementos de tração dos cabos ópticos. A caixa permite também acoplar válvula para pressurização interna (item opcional).



_ APLICAÇÕES

- Redes ópticas FTTx

_ AMBIENTE DE INSTALAÇÃO

- Ambiente externo aéreo

_ GARANTIA

- 12 meses

_ VANTAGENS

- Prático fechamento mecânico entre a cúpula e base através de uma braçadeira
- Fácil acesso e manuseio das fibras ópticas através do sistema basculante, com travamento na posição aberta, das bandejas de emenda
- Permite acoplar válvula para pressurização interna (item opcional)
- Elevada resistência contra deterioração dos elementos plásticos do produto, inclusive à ação de radiação ultravioleta (UV)

CARACTERÍSTICAS

- Dimensões: 214 mm x 457 mm (Largura com a trava x Comprimento) [Diâmetro da cúpula: \varnothing 141 mm]
- Material do corpo: Plástico de Engenharia
- Cor: Amarela, azul, laranja, preta, verde e vermelha*
- Peso: 1,4 kg
- Portas de entrada/saída: 8 portas circulares e 1 porta oval
- Dimensões das portas: Oval: 60 mm x 35 mm (L x A), Circulares: \varnothing 20 mm (diâmetro)
- Bandejas: 1 bandeja para fusão que acomoda até 36 emendas e até dois splitters PLC até 1x8 (7 x 4 mm) ou mini splitter PLC até 1x16. Opcional: mais 5 bandejas para fusão
- Temperatura de operação: -40 °C a +80 °C
- Temperatura de armazenamento: -40 °C a +80 °C
- Proteção contra raios UV
- Grau de Proteção: IP68

ACESSÓRIOS DE INSTALAÇÃO INCLuíDOS



Termocontráteis
(1 para porta oval
1 para porta circular)



Protetor de emenda (x36)



Prensa cabos (x3)



Alumínio adesivo (x2)



Abraçadeira plástica (x4)



Lixa (x1)



Clipe (x1)



Sachê de álcool
isopropílico (x2)

* Veja condições para caixas customizadas com logo e outras cores

_ DESENHO TÉCNICO

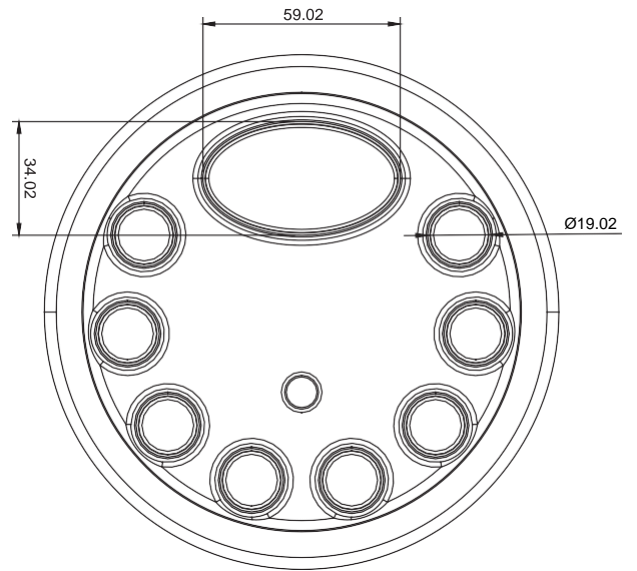
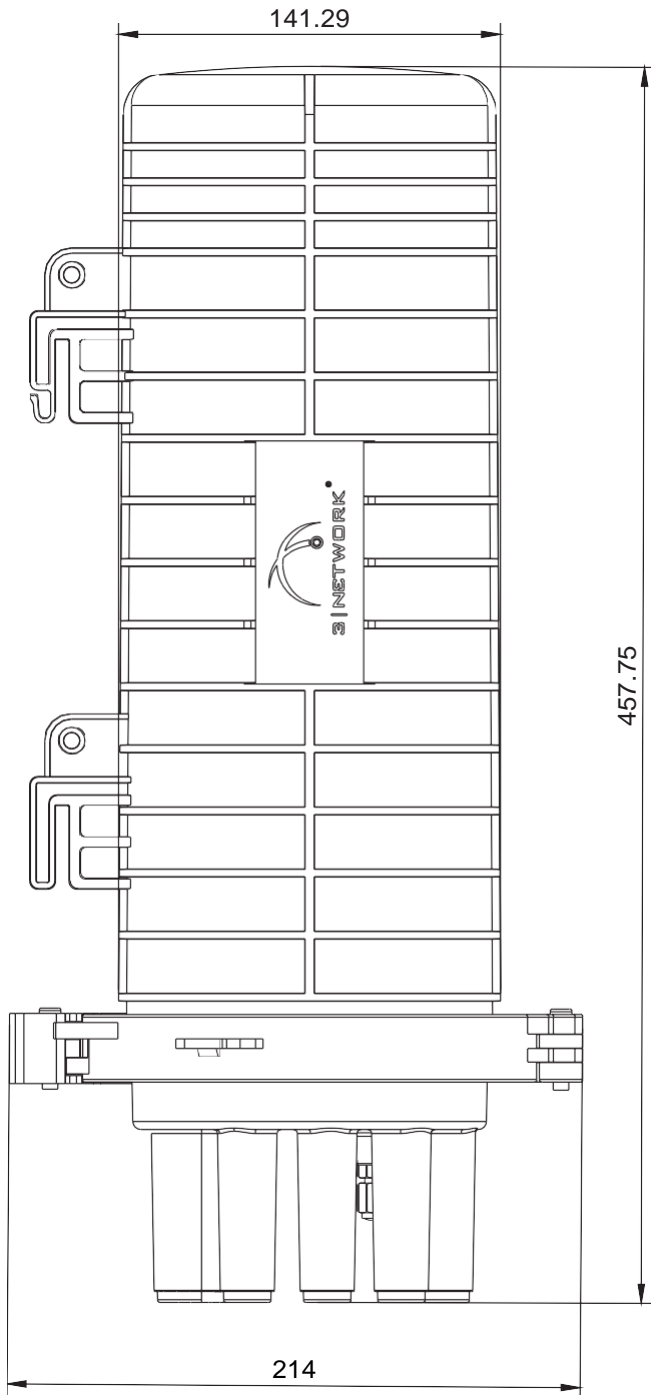

NORMAS

IEC 61300-3-1: A caixa de emenda é isenta de rebarbas, trincas, empenamentos, quebras, descolorações e corrosões.

IEC 61300-2-26: Nenhuma parte metálica da caixa de emenda apresenta corrosão quando submetida a 360 horas de exposição à névoa salina.

NBR IEC 60529: A caixa de emenda possui grau de proteção IP68 não permitindo a entrada de água quando pressurizada com 40 kPa e submergida em água durante 1 hora.

NBR 14411: A caixa de emenda não apresenta deformações nas suas dimensões quando exposta ao ataque químico de isoctano/tolueno (70/30) durante 168 horas.

NBR 14404: A caixa de emenda não apresenta deformações, fraturas ou alterações estruturais nas suas dimensões quando submetida a um impacto de 80 Nm.

IEC 61300-2-37: Os cabos instalados na caixa de emenda não apresentam sinais de deslocamento longitudinal quando submetidos a 10 ciclos de flexão com ângulo variando de -30º a +30º. A caixa de emenda não apresenta sinais de vazamento quando submetida a verificação de hermeticidade após os 10 ciclos de flexão.

IEC 61300-2-5: Os cabos instalados na caixa de emenda não apresentam sinais de deslocamento longitudinal quando submetidos a 10 ciclos de torção com ângulo variando entre -90º e +90º. A caixa de emenda não apresenta sinais de vazamento quando submetida a verificação de hermeticidade após os 10 ciclos de torção.

IEC 61300-2-4: Os cabos instalados na caixa de emenda não apresentam sinais de deslocamento longitudinal quando submetidos a uma carga axial aplicada de 440 N para cabos principais e 100 N para cabos derivados durante 2 horas. A caixa de emenda não apresenta sinais de vazamento quando submetida a verificação de hermeticidade após a força aplicada nos cabos.

IEC 61300-2-4: Os cabos instalados na caixa de emenda não apresentam sinais de deslocamento longitudinal quando submetidos a uma carga axial aplicada de 440 N para cabos principais e 100 N para cabos derivados durante 2 horas. A caixa de emenda não apresenta sinais de vazamento quando submetida a verificação de hermeticidade após a força aplicada nos cabos.

NBR 14409: A caixa de emenda não apresenta deformação permanente nas suas dimensões e sinais de vazamento na verificação de hermeticidade quando submetida a uma carga de 1500 N durante 15 minutos.

IEC 61300-2-25: A caixa de emenda não apresenta entrada de água no seu interior quando submersa em 3 metros de coluna d'água durante 168 horas.

IEC 61300-2-22: A caixa de emenda não apresenta deformações na sua estrutura e sinais de vazamento na verificação de hermeticidade quando submetida a 28 ciclos térmicos de 6 horas cada com variação de temperatura entre -25 oC e +75 oC.

NBR 14415: As fibras instaladas no estojo da caixa de emenda não apresentam atenuação maior do que 0,1 dB.

IEC 61300-2-1: A caixa de emenda não apresenta desacomodação dos componentes internos quando submetida a 30 ciclos de vibração com variação de frequência entre 5 Hz e 500 Hz. As fibras instaladas no estojo não apresentam atenuação maior do que 0,1 dB após a conclusão dos ciclos de vibração.

ASTM G 155 - Ciclo 1: O material polimérico da caixa de emenda não apresenta variação superior a 20% nas propriedades de resistência à tração quando submetido a 10 períodos contínuos de 8 dias de intemperismo acelerado.